

CONTROLE PATTE DE COIN / JACKLEG CONTROL

UM-020-1601DD

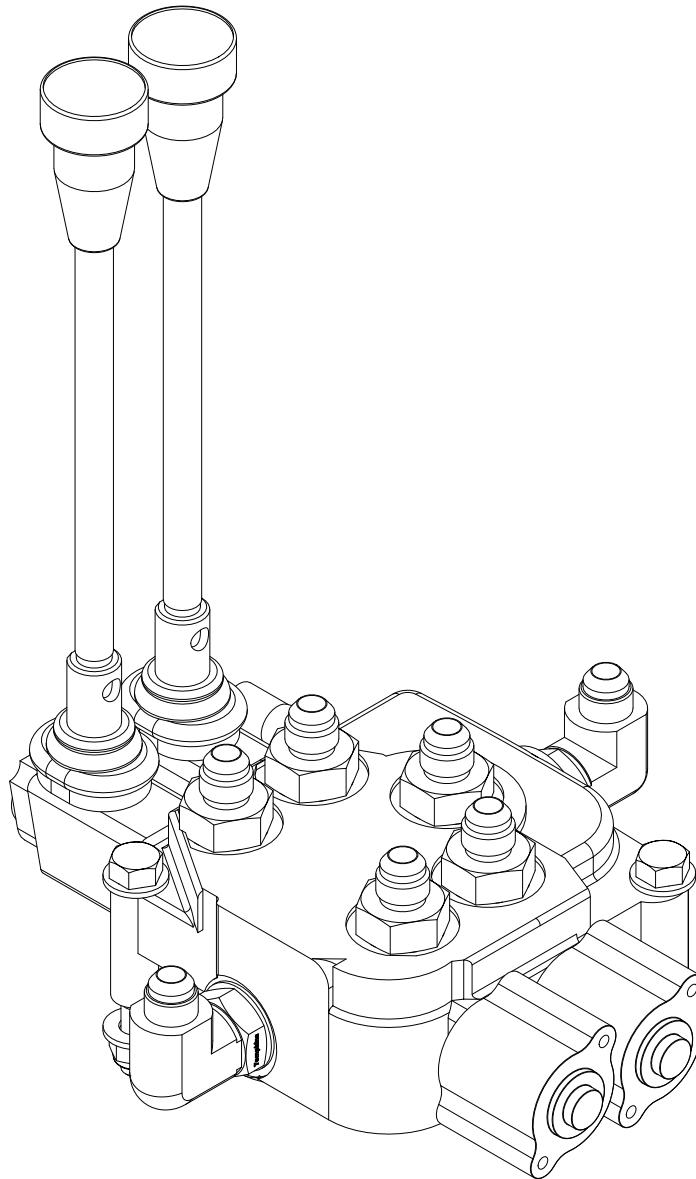

**USINAGE
MARCOTTE Inc.**

180 Des Distributeurs
VAL D'OR, Québec
CANADA J9P 6Y1
TEL: 819-824-3977
FAX: 819-824-1077

CE PLAN EST SUSCEPTIBLE D'ÊTRE MODIFIÉ SANS PRÉAVIS. VEUILLEZ CONTACTER
UN RESPONSABLE DE L'ÉQUIPE TECHNIQUE D'USINAGE MARCOTTE POUR OBTENIR UNE
VERSION PLUS RÉCENTE SI NÉCESSAIRE.

THIS DRAWING CAN BE MODIFIED WITHOUT NOTICE. IF NECESSARY, CONTACT USINAGE
MARCOTTE'S TECHNICAL TEAM TO GET AN UPDATED VERSION.

ESTE PLAN PUEDES CAMBIAR EN CUALQUIER MOMENTO. CONTACTO USINAGE MARCOTTE
PARA INFORMACION.

DATE: 2017-11-08

REV

PAGE 18-1

CARTOUCHE RÉVISÉE LE 12 MARS 2015

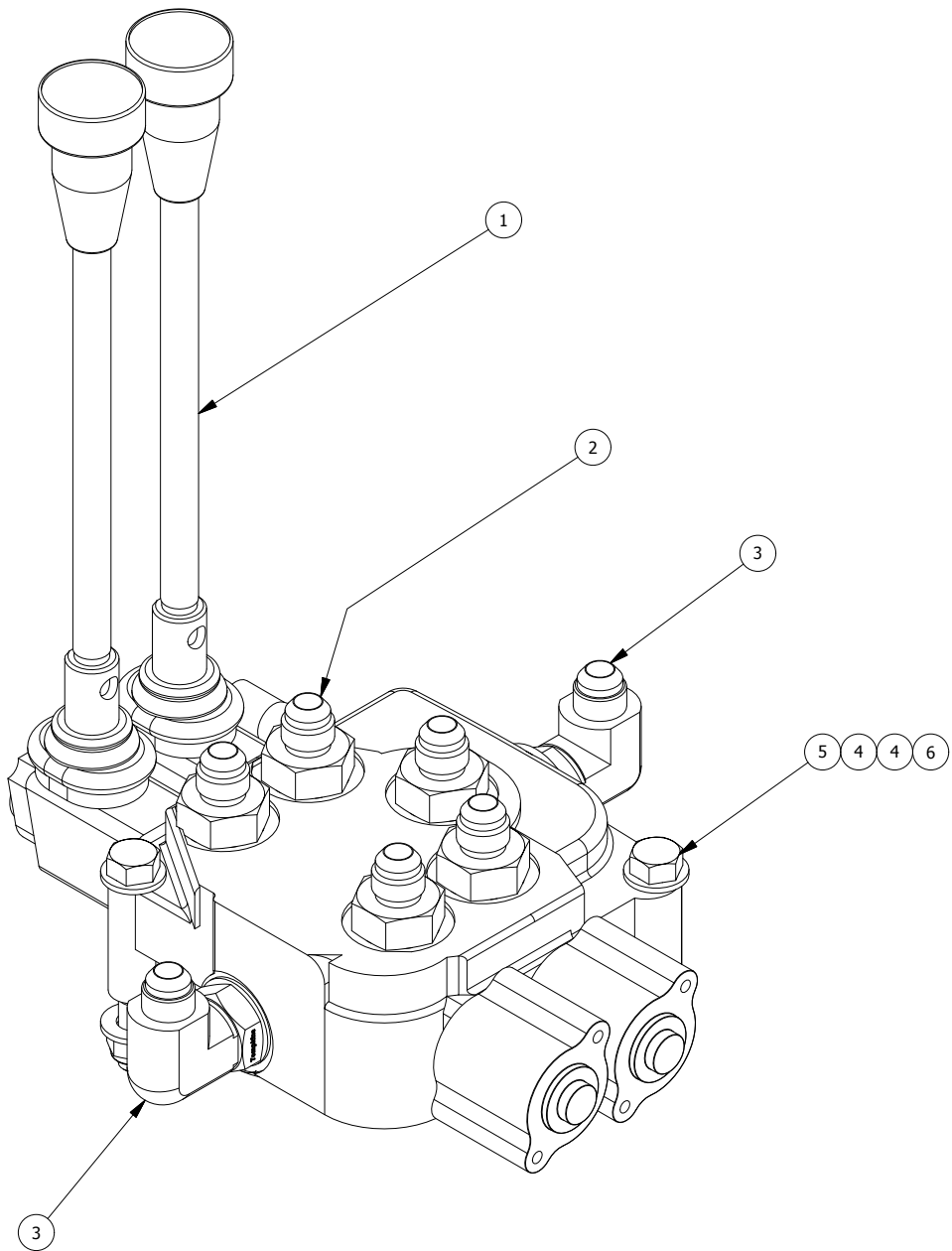

DRAWN BY: JAUBE

COMPLETE ASSEMBLY NO.: UM-020-1601DD

JACKLEG CONTROL



180 Des Distributeurs
VAL D'OR, Québec
CANADA J9P 6Y1
TEL: 819-824-3977
FAX: 819-824-1077

USINAGE
MARCOTTE Inc.

CE PLAN EST SUSCEPTIBLE D'ÊTRE MODIFIÉ SANS PRÉAVIS. VEUILLEZ CONTACTER UN RESPONSABLE DE L'ÉQUIPE TECHNIQUE D'USINAGE MARCOTTE POUR OBTENIR UNE VERSION PLUS RÉCENTE SI NÉCESSAIRE.

THIS DRAWING CAN BE MODIFIED WITHOUT NOTICE. IF NECESSARY, CONTACT USINAGE MARCOTTE'S TECHNICAL TEAM TO GET AN UPDATED VERSION.

ESTE PLAN PUEDES CAMBIAR EN CUALQUIER MOMENTO. CONTACTO USINAGE MARCOTTE PARA INFORMACION.

DATE: 2017-11-08

REV 0

PAGE 18-2

CARTOUCHE RÉVISÉE LE 12 MARS 2015

LISTE DE PIÈCES / PARTS LIST - LDP

ITEM	ORDER #	DESCRIPTION - FRANÇAIS	DESCRIPTION - ENGLISH	QTY
1	UM01703300859	VALVE MONOBLOCK 2 SECTIONS	MONOBLOCK VALVE 2 SECTIONS	1
2	6400-06-08	MJIC 06 x MORB 08	MJIC 06 x MORB 08	5
3	6801-06-08	MJIC 06 X MORB 08 90 DEG	MJIC 06 X MORB 08 90 DEG	2
4	W313	WASHER 5/16 STD	WASHER 5/16 STD	4
5	B313-2500Z	HEX BOLT 5/16-18 UNC - 2,5 ZINC PLATED	HEX BOLT 5/16-18 UNC - 2,5 ZINC PLATED	2
6	LN312NC	LOCK NUT 5/16-18 UNC	LOCK NUT 5/16-18 UNC	2



CE PLAN EST SUSCEPTIBLE D'ÊTRE MODIFIÉ SANS PRÉAVIS. VEUILLEZ CONTACTER UN RESPONSABLE DE L'ÉQUIPE TECHNIQUE D'USINAGE MARCOTTE POUR OBTENIR UNE VERSION PLUS RÉCENTE SI NÉCESSAIRE.

THIS DRAWING CAN BE MODIFIED WITHOUT NOTICE. IF NECESSARY, CONTACT USINAGE MARCOTTE'S TECHNICAL TEAM TO GET AN UPDATED VERSION.

ESTE PLAN PUEDES CAMBIAR EN CUALQUIER MOMENTO. CONTACTO USINAGE MARCOTTE PARA INFORMACION.

DATE: 2017-11-08

REV 0

PAGE 18-3

CARTOUCHE RÉVISÉE LE 12 MARS 2015