

# ASSEMBLAGE COOLER/ COOLER ASSEMBLY

**UM-020-602PP**

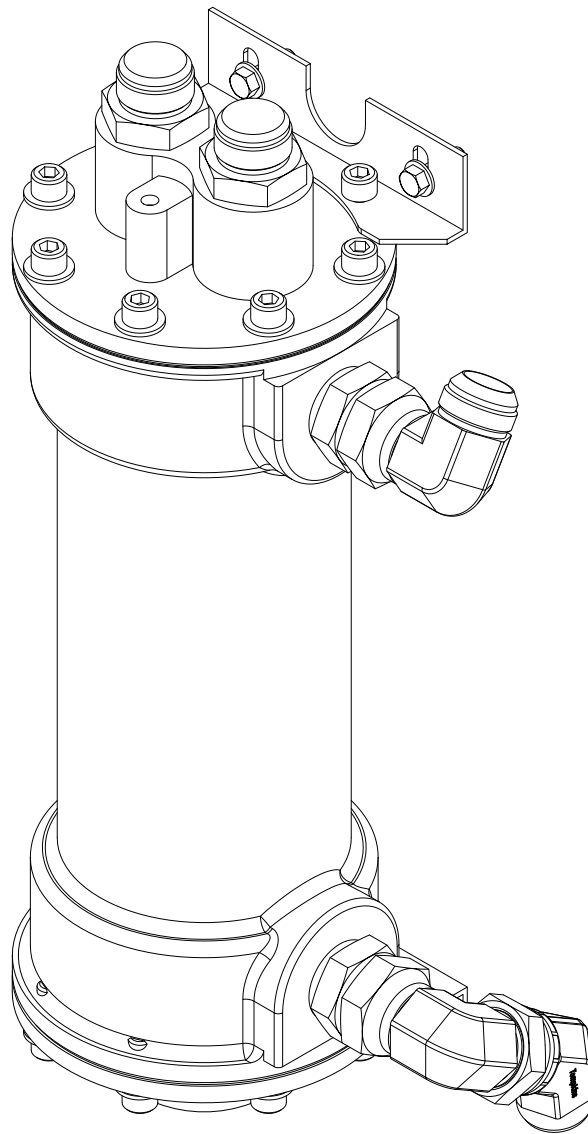

180 Des Distributeurs  
VAL D'OR, Québec  
CANADA J9P 6Y1  
TEL: 819-824-3977  
FAX: 819-824-1077

USINAGE  
**MARCOTTE** Inc.

CE PLAN EST SUSCEPTIBLE D'ÊTRE MODIFIÉ SANS PRÉAVIS. VEUILLEZ CONTACTER  
UN RESPONSABLE DE L'ÉQUIPE TECHNIQUE D'USINAGE MARCOTTE POUR OBTENIR UNE  
VERSION PLUS RÉCENTE SI NÉCESSAIRE.

THIS DRAWING CAN BE MODIFIED WITHOUT NOTICE. IF NECESSARY, CONTACT USINAGE  
MARCOTTE'S TECHNICAL TEAM TO GET AN UPDATED VERSION.

ESTE PLAN PUEDES CAMBIAR EN CUALQUIER MOMENTO. CONTACTO USINAGE MARCOTTE  
PARA INFORMACION.

DATE: 2017-11-06

REV

PAGE 21-1

CARTOUCHE RÉVISÉE LE 12 MARS 2015

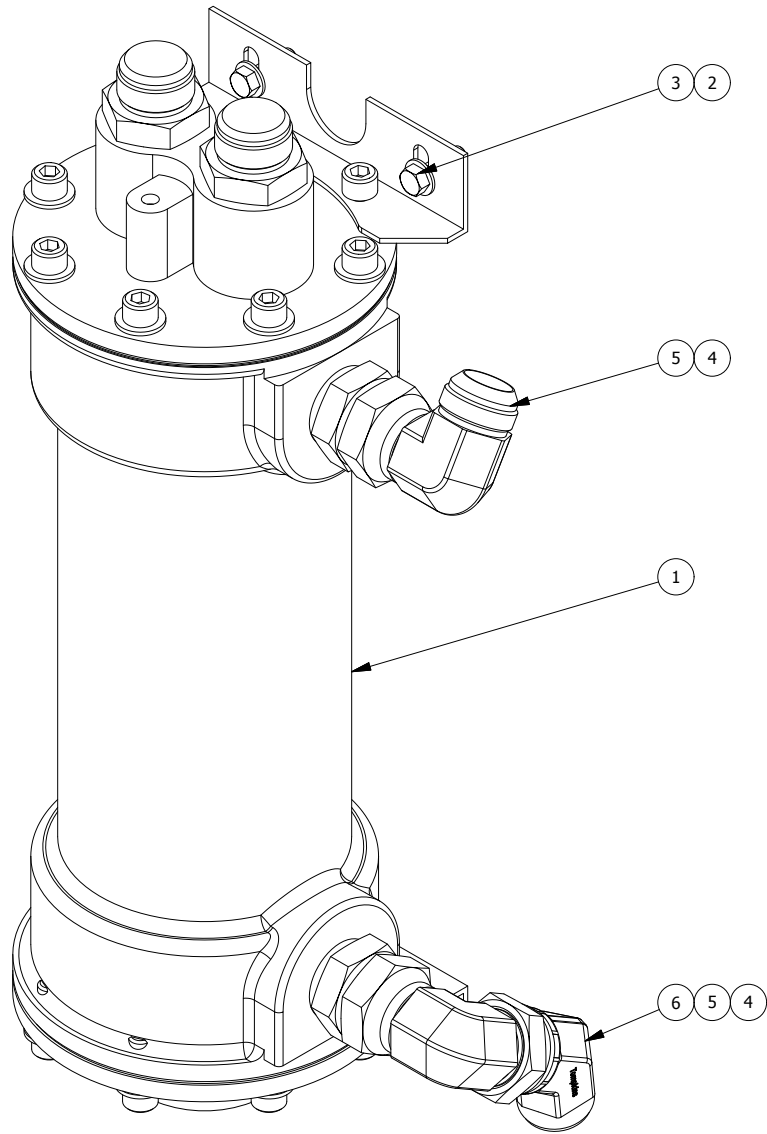

DRAWN BY: JAUBE

COMPLETE ASSEMBLY NO.: UM-020-602PP

COOLER ASSEMBLY



180 Des Distributeurs  
VAL D'OR, Québec  
CANADA J9P 6Y1  
TEL: 819-824-3977  
FAX: 819-824-1077

USINAGE  
**MARCOTTE** Inc.

CE PLAN EST SUSCEPTIBLE D'ÊTRE MODIFIÉ SANS PRÉAVIS. VEUILLEZ CONTACTER UN RESPONSABLE DE L'ÉQUIPE TECHNIQUE D'USINAGE MARCOTTE POUR OBTENIR UNE VERSION PLUS RÉCENTE SI NÉCESSAIRE.

THIS DRAWING CAN BE MODIFIED WITHOUT NOTICE. IF NECESSARY, CONTACT USINAGE MARCOTTE'S TECHNICAL TEAM TO GET AN UPDATED VERSION.

ESTE PLAN PUEDES CAMBIAR EN CUALQUIER MOMENTO. CONTACTO USINAGE MARCOTTE PARA INFORMACION.

DATE: 2017-11-06

REV 0

PAGE 21-2

CARTOUCHE RÉVISÉE LE 12 MARS 2015

LISTE DE PIÈCES / PARTS LIST - LDP

ITEM	ORDER #	DESCRIPTION - FRANÇAIS	DESCRIPTION - ENGLISH	QTY
1	UM01703301410	REFROIDISSEUR HUILE LIQUIDE	LIQUID COOLED OIL HEAT EXCHANGER	1
2	W375	WASHER 3/8 STD	WASHER 3/8 STD	4
3	B375-1250Z	HEX BOLT 3/8-16 UNC - 1,25 ZINC PLATED	HEX BOLT 3/8-16 UNC - 1,25 ZINC PLATED	4
4	2404-20-24	MJIC 20 x MP 24	MJIC 20 x MP 24	4
5	6500-20-20	MJIC 20 x FJIC 20 SWIVEL	MJIC 20 x FJIC 20 SWIVEL	2
6	6502-20-20	MJIC 20 x MJIC 20 SWIVEL 45 DEG	MJIC 20 x MJIC 20 SWIVEL 45 DEG	1



**180 Des Distributeurs**  
**VAL D'OR, Québec**  
**CANADA J9P 6Y1**  
**TEL: 819-824-3977**  
**FAX: 819-824-1077**

**USINAGE**  
**MARCOTTE Inc.**

CE PLAN EST SUSCEPTIBLE D'ÊTRE MODIFIÉ SANS PRÉAVIS. VEUILLEZ CONTACTER  
 UN RESPONSABLE DE L'ÉQUIPE TECHNIQUE D'USINAGE MARCOTTE POUR OBTENIR UNE  
 VERSION PLUS RÉCENTE SI NÉCESSAIRE.

THIS DRAWING CAN BE MODIFIED WITHOUT NOTICE. IF NECESSARY, CONTACT USINAGE  
 MARCOTTE'S TECHNICAL TEAM TO GET AN UPDATED VERSION.

ESTE PLAN PUEDES CAMBIAR EN CUALQUIER MOMENTO. CONTACTO USINAGE MARCOTTE  
 PARA INFORMACION.

DATE: 2017-11-06

REV 0

PAGE 21-3